



Bonsai

Arte Viviente

TOMO 2

El Bonsai no nace... se hace

J. Carlos de la Concha

TOMO II



BONSAI Arte Viviente

CAPITULO 10

VARIABLES DE DRAGON

VARIABLE DE GRULLA O FENIX

Cuando se añaden a los cinco puntos fundamentales, algún punto más, se llama VARIABLE DE GRULLA O FENIX.

Esta nueva variable, es otro punto denominado " F " que se localiza entre DOS PUNTOS " K ", pero nunca en su centro geométrico, siempre desplazado algo de este centro, bien hacia arriba o hacia abajo

Cuando el árbol es en forma de "cascada ", sus puntos se llaman "CONSTANTE DE SERPIENTE "



Cada Punto Dorado es así mismo una de las CINCO "K "

La constante por la que hay que multiplicar, para encontrar los puntos "K "es =0,381

OJO.- Llamamos altura del árbol a la distancia entre el APICE y el NEBARI, no a su longitud total



Cuando un árbol es más ANCHO QUE ALTO, el largo de la maceta o vasija, será 2/3 DE LA MEDIDA ENTRE LAS RAMAS sashi-eda y uke-eda

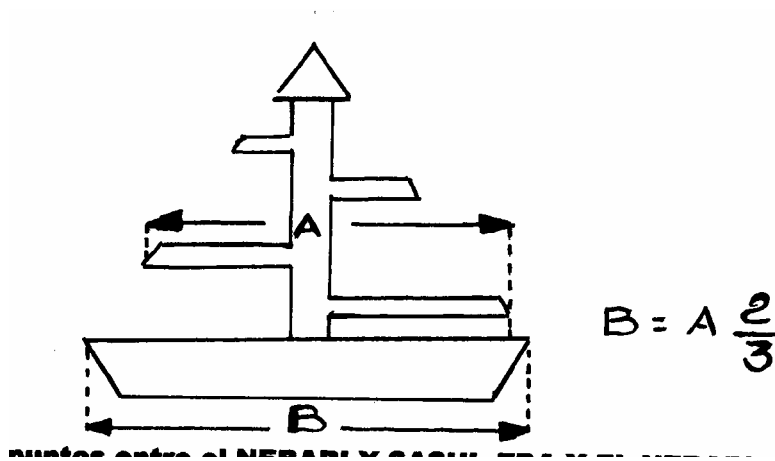

La suma de los puntos entre el NEBARI Y SASHI-EDA y el NEBARI Y UKE.EDA es la MITAD DE LA ALTURA DEL ARBOL

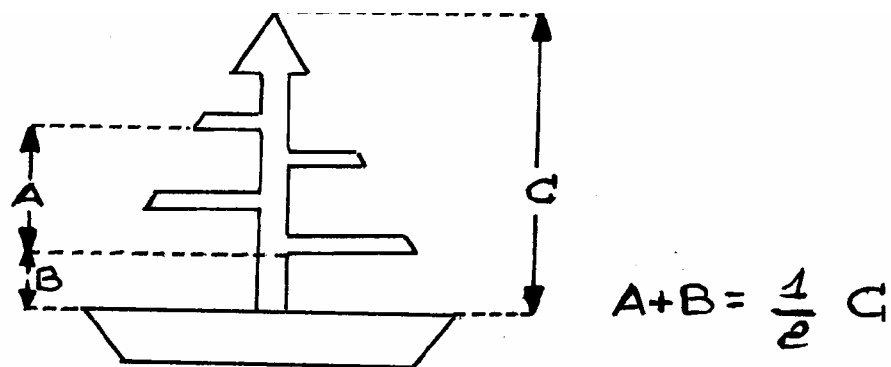

El ANCHO de la maceta, será igual o menos, a la suma entre las puntas de SASHI-EDA Y UKE-EDA

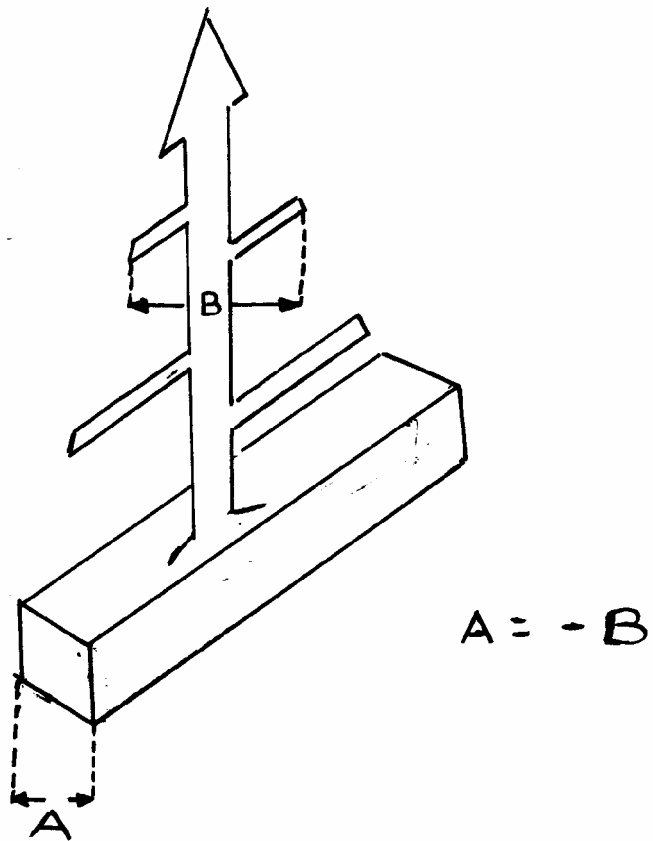

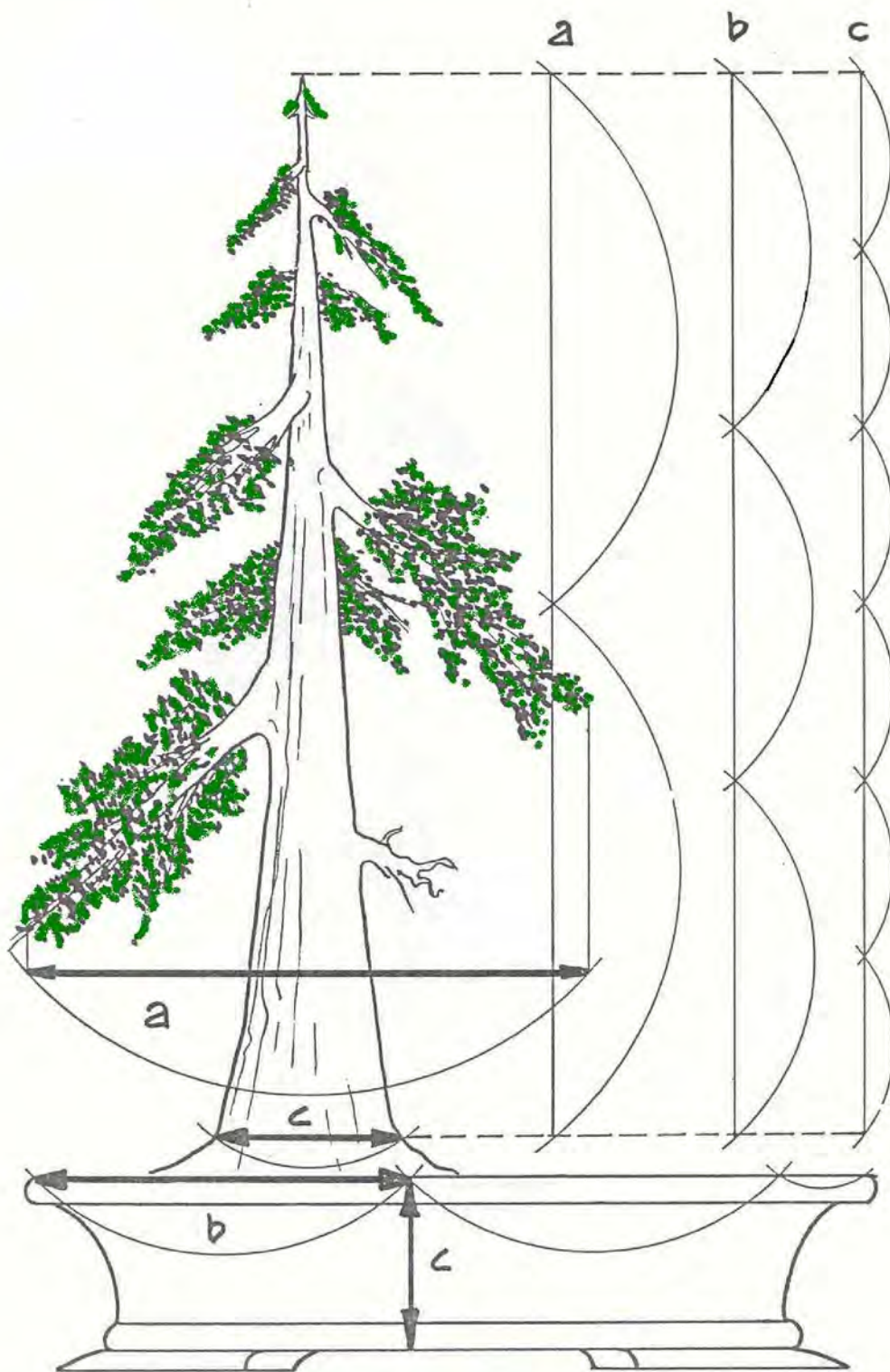

FRENTE DEL ARBOL

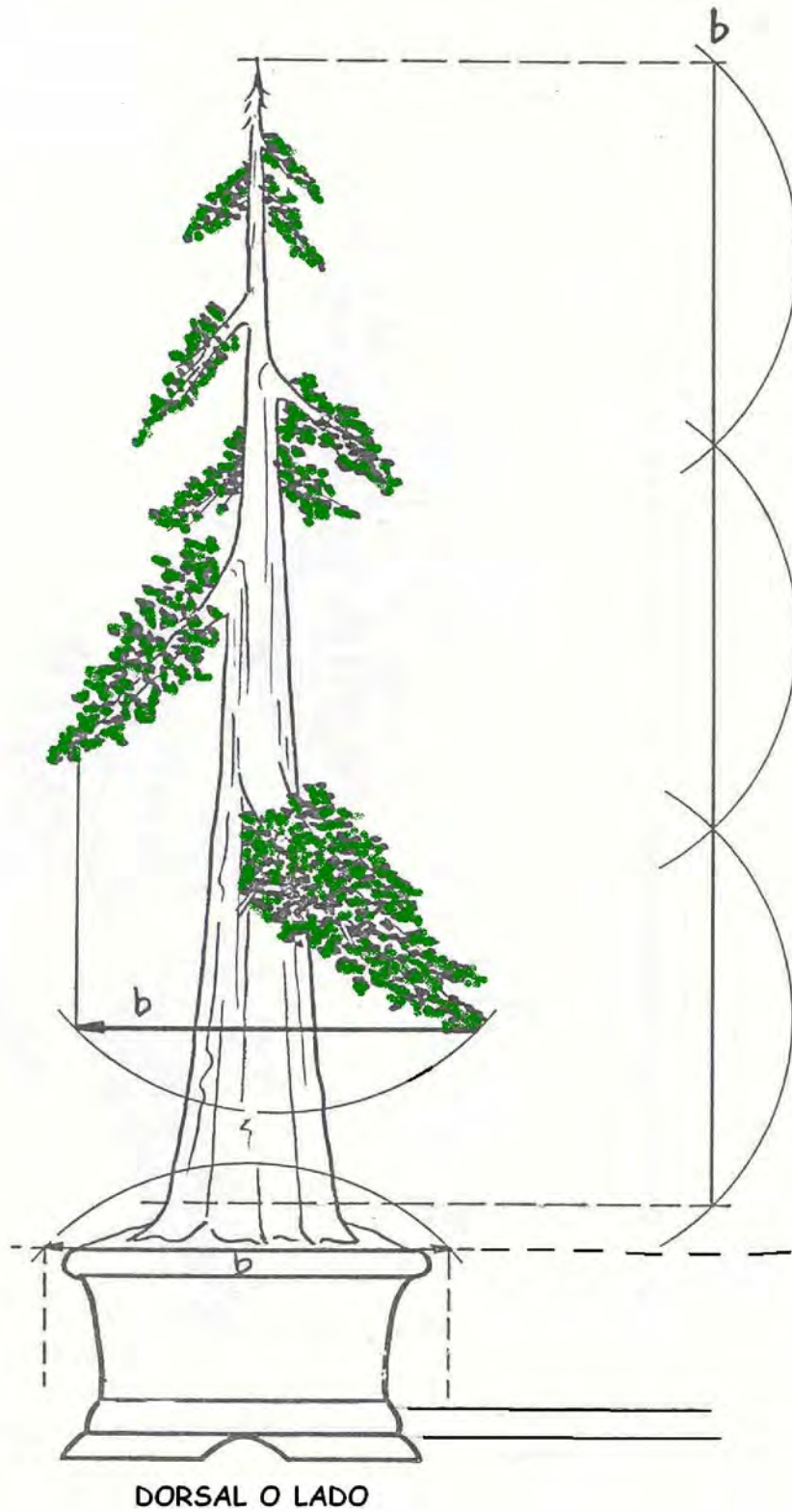

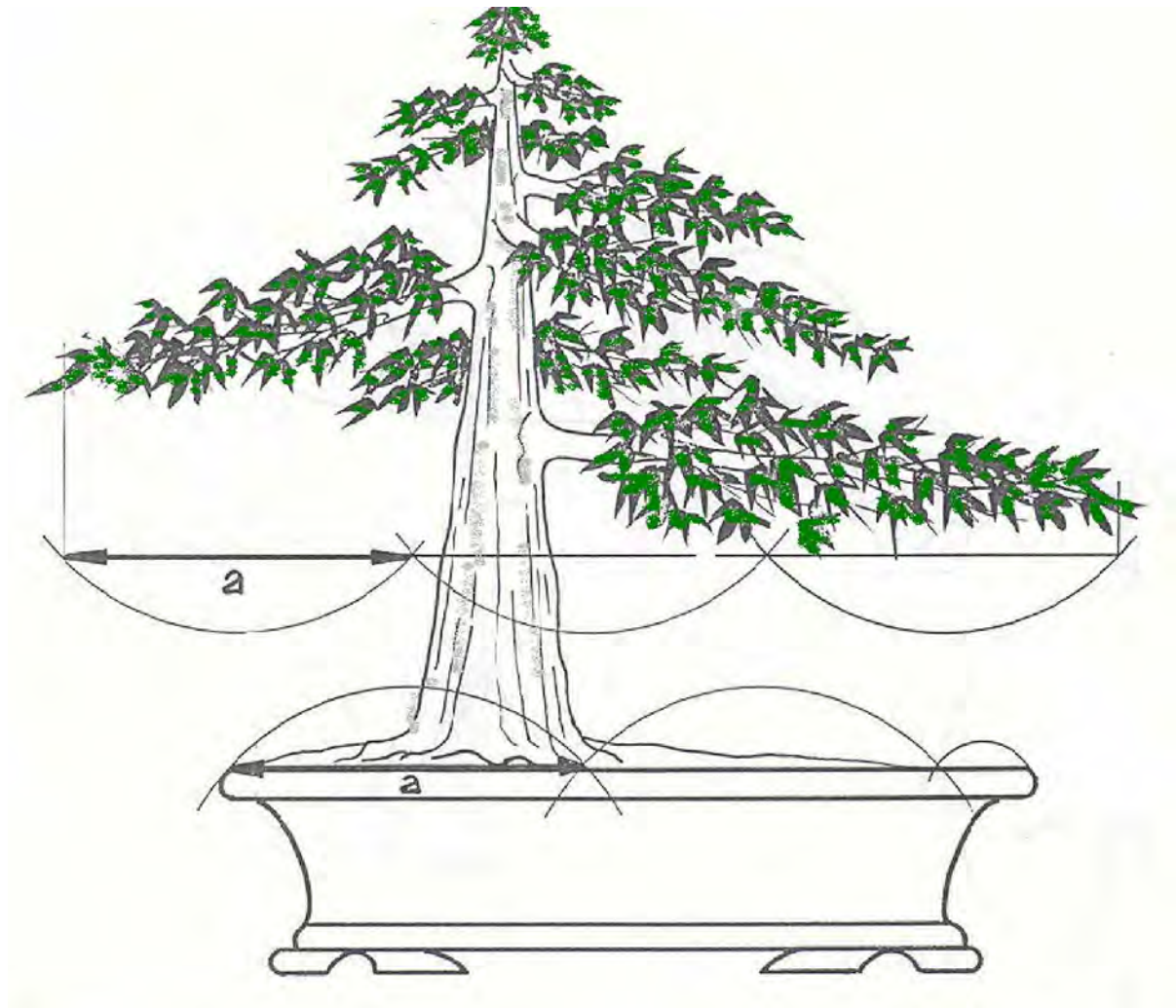

FRENTE Y DORSO DE UN ARBOL

Como en toda Obra Tridimensional, el BONSAI, tiene también un frente y una parte trasera.

OMOTE

El OMOTE es la parte delantera o frente de un BONSAI, pero no es el frente exactamente, es el lado más hermoso del árbol, pero sin mostrar lo más bello, si lo hiciera así, sería vulgar.

La belleza tiende a ser discreta en todas partes, si se pasara de unos parámetros, sería grotesca.

EL OMOTE ES EL LADO MÁS HERMOSO DEL ARBOL, PERO NO EL MÁS BELLO.

URA

Es la parte dorsal o trasera del BONSAI, es la profundidad y suele ser la parte con más follaje.

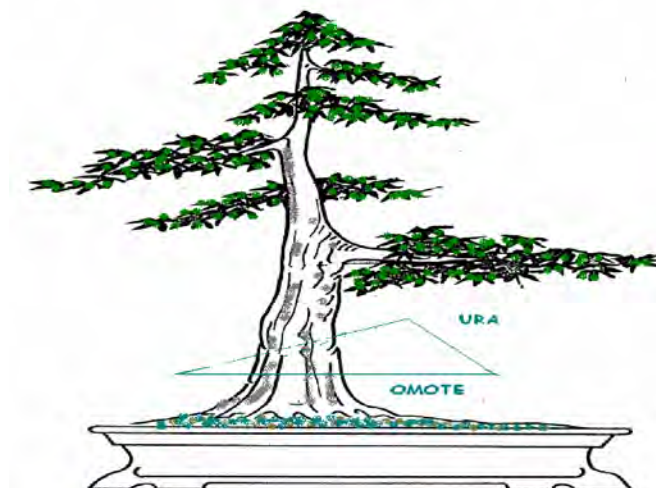

URA - Parte trasera del árbol
OMOTE - Parte delantera del árbol

CAPITULO 11

TRIANGULARIDAD

CIELO – TIERRA – HOMBRE

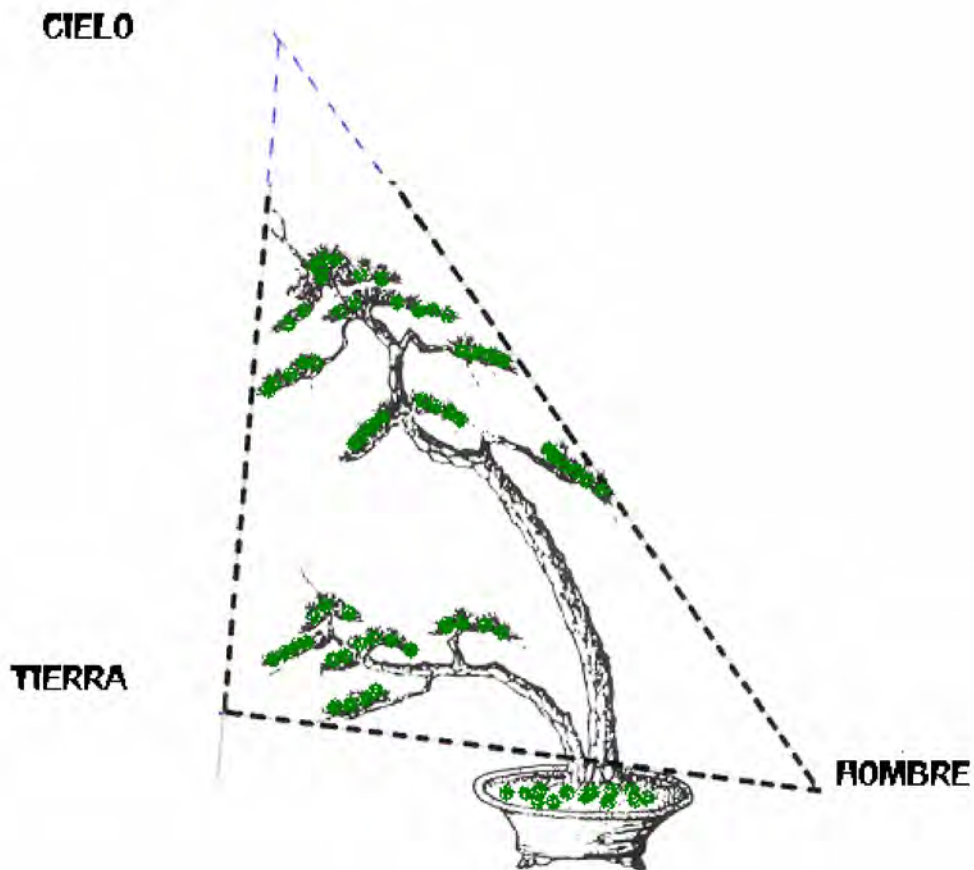

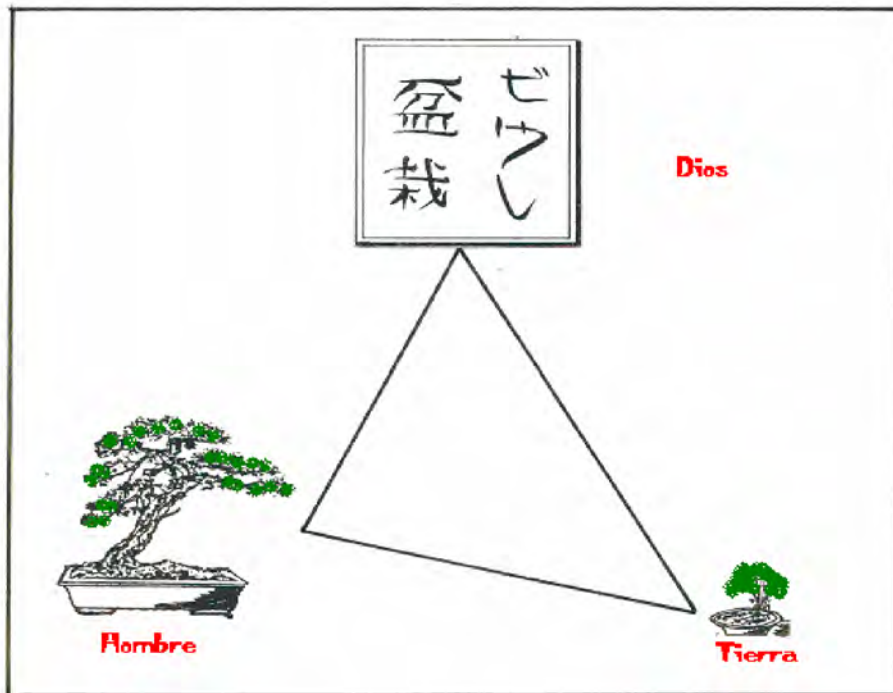

CAPITULO 12

ARMONIAS

ARMONIA TRIANGULAR

ARMONIA SOL Y SOMBRAS

ARMONIA YO

ARMONIA DIA Y NOCHE

ARMONIA CIELO-HOMBRE-TIERRA

ARMONIA LIBRE

ARMONIA YINN Y YANG

5º ARMONIA

YU-YON-NO-EDA

YU-GO-NO-EDA

YU-ROKU-NO-EDA

YU-NANA-NO-EDA

ESCUELA AMERICANA 1º ARMONIA

ICHI-NO-EDA

USHIRO-EDA

NI-NO-EDA

MAE-EDA

SAN-NO-EDA

SHIN

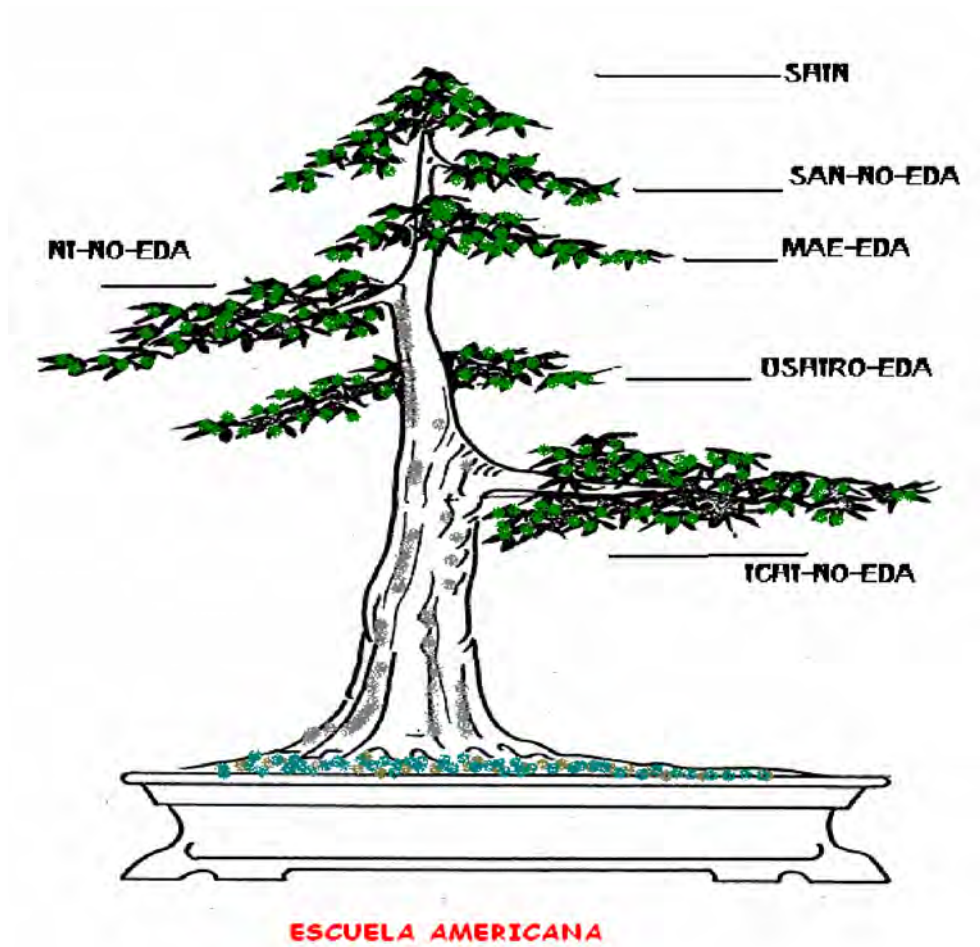

CAPITULO 13

EL BONSAI “DO” Y LAS LEYES DE LA ARMONIA

En el BONSAI, “DO”, cada rama tiene una correspondencia con las leyes del “DO”, dentro del SHIBUI

<u>CONCEPTO</u>	<u>RAMA</u>
KEY	SASHI-EDA
WA	USHIRO-EDA
SEI	UKE-EDA
JAKU	MA-EDA

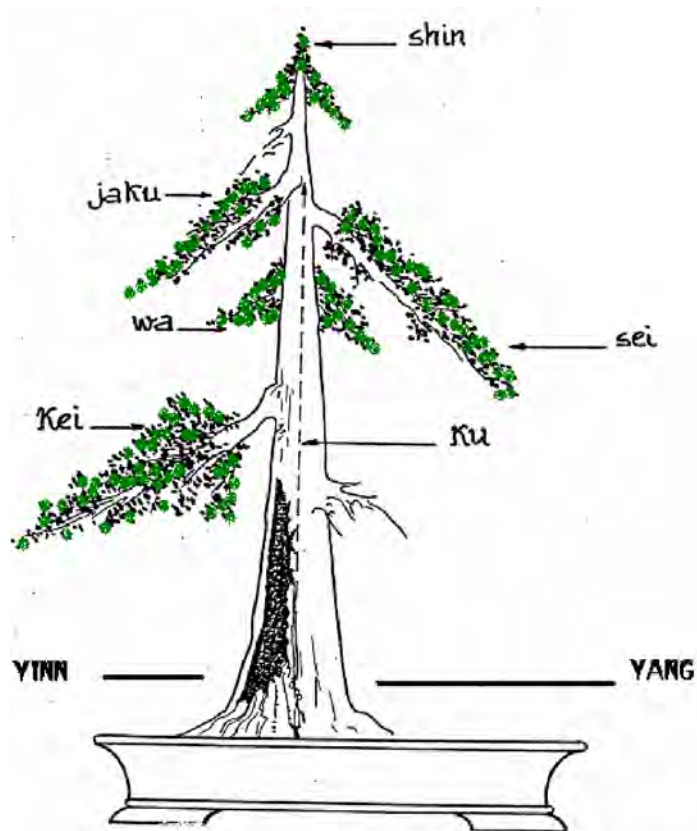

ELEMENTOS DE “YO “e “INN”

APARTE DEL RESTO DE ELEMENTOS YA EXPLICADOS, SE TENDRÁ QUE AÑADIR OTROS DOS, A SABER:

YO

Se refiere a lo que significa LUZ, CLARIDAD, ELEMENTO DE LA NATURALEZA (viento, lluvia, tempestad, rayo, nieve etc.) a todo, también que no corresponda al elemento Tierra, como las maderas muertas o vivas.

Estas maderas muertas, que el sol blanqueó, que los vientos y la lluvia han descortezado, en todo lo concerniente al interior (concentración, densidad, pequeñez, dureza, convexo, circular)

INN

Este elemento equilibra al YO corresponde al elemento TIERRA

Es signo de oscuridad, de la noche, de la tierra, del sustrajo, de la savia, de lo húmedo.

Los dos elementos se equilibran, ninguno domina sobre el otro y entre los dos completan LA ARMONIA Y LA BELLEZA.

Es también sombra, negatividad, feminidad, follaje

ANCHURA DEL ÁRBOL

A = SASHI-EDA

B = UKE-EDA

A + B = MITAD O MENOS QUE LA ALTURA DEL ÁRBOL

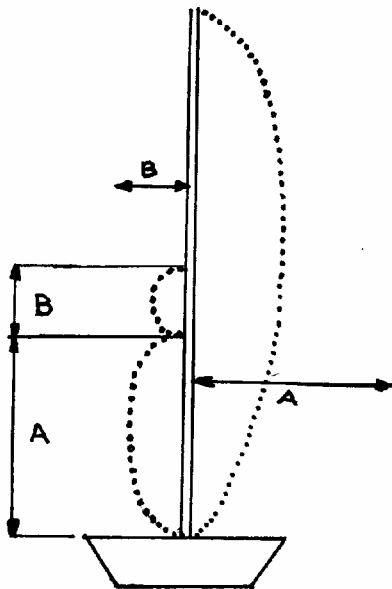

ALTURA

La altura del árbol será, el ancho del tronco, multiplicado por SEIS

$A < 0 C \times 6$

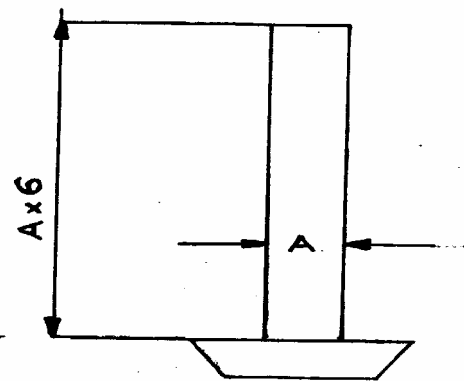

CAPITULO 14

LEYES DE LA ARMONIA

La altura de un BONSAI, será la de SEIS veces, el diámetro de la base del tronco

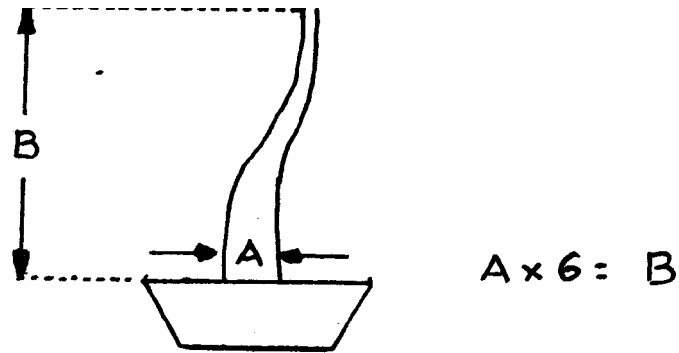

La VASIJA, tendrá igual PROFUNDIDAD, que el DIAMETRO DEL TRONCO en SU BASE

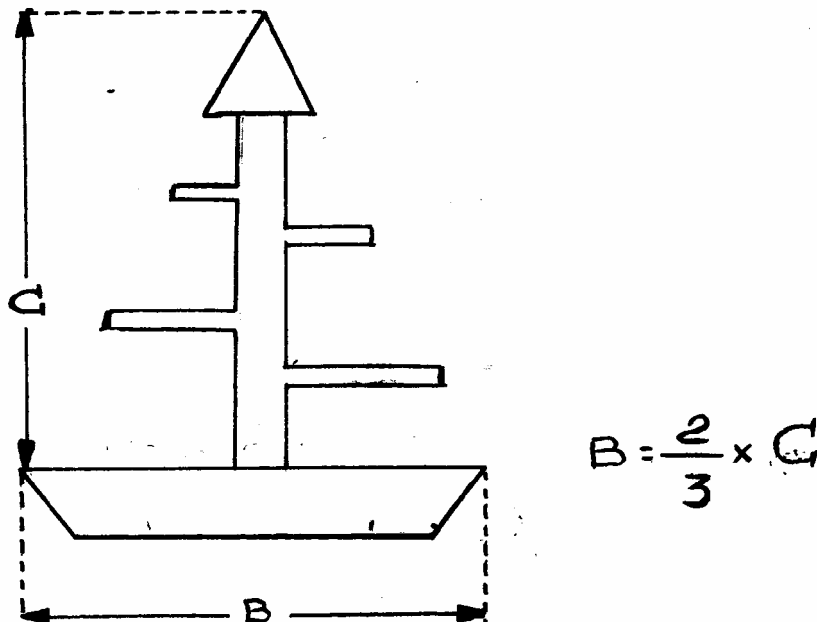

El largo Máximo de la VASIJA será igual a 2/3 de la ALTURA EL ARBOL

LEYES DE LA ARMONIA DIRECCIONAL

Se cree que esta ley se empezó a usar entre los siglos XVII al XVIII

Se llama también LEY DORADA DEL TIEMPO y se supone que a partir de que los JESUITAS, llegaron a JAPON y los japoneses pudieron controlar el tiempo por los relojes

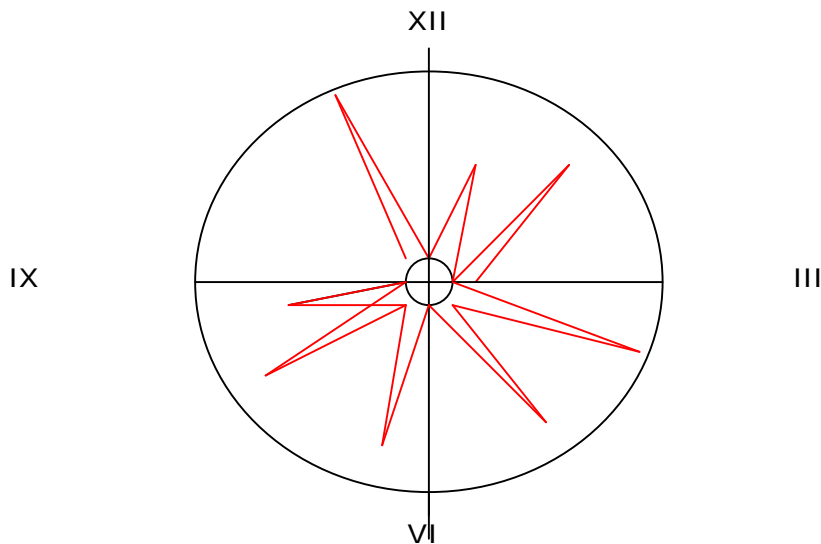

LEYES DE LA ARMONIA DIRECCIONAL II

Se cree que esta ley se empezó a usar entre los siglos XVII al XVIII

Se llama también LEY DORADA DEL TIEMPO y se supone que a partir de que los JESUITAS, llegaron a JAPON y los japoneses pudieron controlar el tiempo por los relojes.

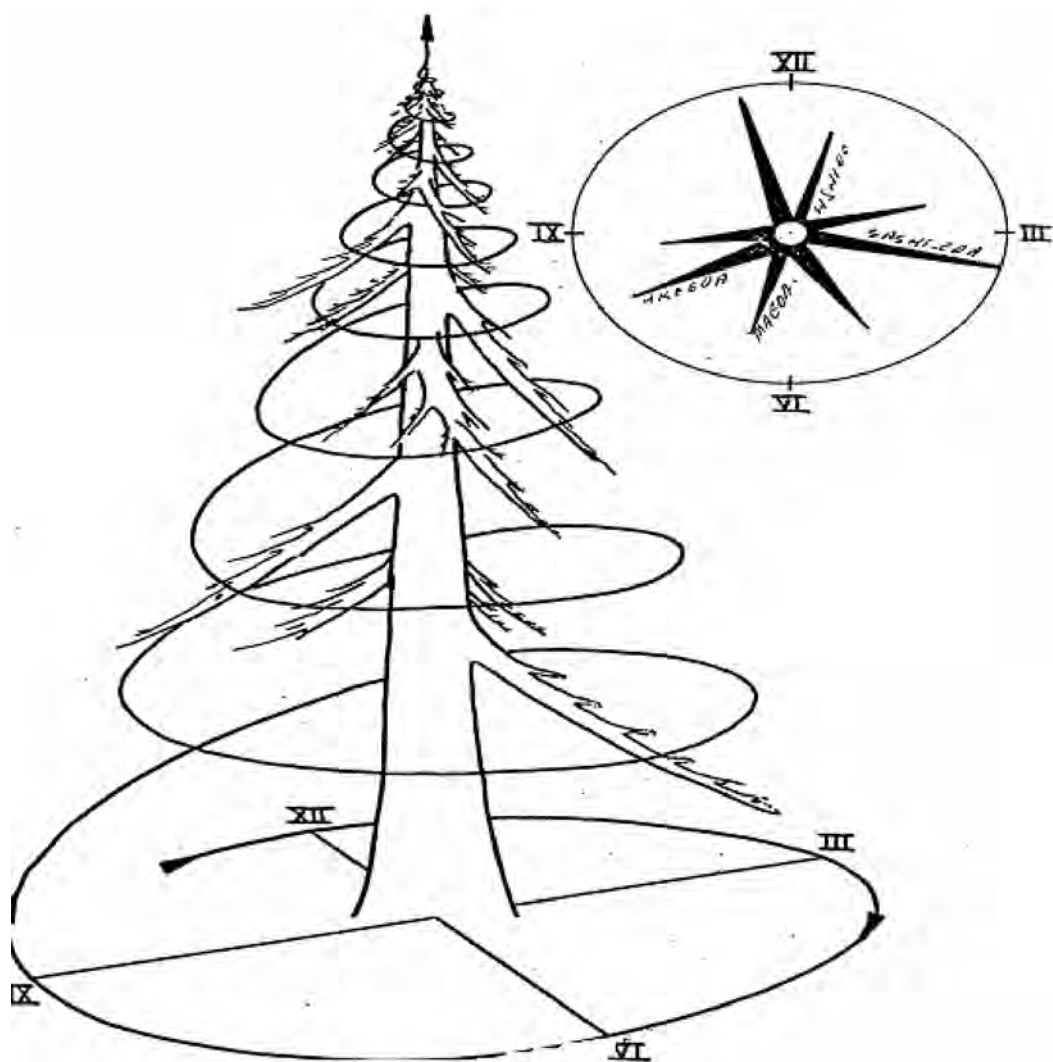

Posicion de cada rama en las armonias

ELEMENTOS INTRINSICOS DEL DISEÑO

En la ARMONIA de un Diseño, no solo interviene el árbol, hay también otros elementos subliminales, con los que tenemos que contar, para que esta obra, sea una verdadera OBRA DE ARTE.

Estos elementos son:

- **Espacio**
- **Color**
- **Balance**
- **Ritmo**
- **Carácter**
- **Singularidad**

Espacio:

Uno de los elementos más importantes en la ESCUELA LINEAL, ya que solo se trabaja con UNA ARMONIA, o como mucho, añadiéndole unas variables, es esta Escuela de pocas ramas recordemos(SOLO CUATRO), casi todo es EL VACIO / ESPACIO, aunque este VACIO, es Parte integrante del DISEÑO.

Para que sea más bello, se acompañará con elementos de volumen.

En la ESCUELA DE VOLUMENES, el espacio más importante es el que rodea al árbol.

Se acompañará para su exposición, con elementos lineales y en espacios amplios

Color:

Está en relación a los tonos de color del TRONCO-FOLLAJE-VASIJA.-

Tanto en la Escuela Lineal, como en la de Volúmenes, se tiende a situar los árboles de hojas perennes, en vasijas de color TIERRA, o en tono de la gama de los AZULES OSCUROS, pero esmaltados.

A los de hoja caduca, se les acompaña, de vasijas de colores claros.

Balance:

Cuando todos los elementos están equilibrados, dan al BONSAI, una impronta de balance, de armonía y por efecto, de que todos sus elementos están colocados según un criterio lógico, resulta que lo está también su conjunto.

Ritmo:

Cuando un conjunto, tiene las determinantes artísticas en la misma proporción, y el conjunto parece que tiene "VIDA", que se quiere salir del marco que lo protege y que a nuestros ojos se magnifica, se dice que ese conjunto tiene RITMO.

Carácter:

Un elemento imprescindible en el DISEÑO, es la IMPRONTA del artista.

Es como si plasmara su personalidad en la obra.

El carácter es la idea del artista, su fuerza y su personalidad, transmitida a la obra.

Es como "UN FLASH" QUE HACE QUE SE VUELVA LA VISTA HACIA UN SITIO DETERMINADO Y NOS FIJEMOS EN ALGO, QUE UN SEGUNDO ANTES, SE NOS PASO INAVERTIDO.

Singularidad:

Como ya expliqué, el BONSAI es único, irreplicable, todos sus elementos, son bellos y ninguna Obra de Arte se le iguala, es ARTE, ES NATURALEZA VIVA Y LA UNICA OBRA QUE NOS PREMIA CON SUS FRUTOS EN PRIMAVERA



CAPITULO 15

ESCUELA CLASICA DE VOLUMENES

Esta es una Escuela surgida en el siglo XVIII ENTRE los monjes de los monasterios budistas

Estos por compasión hacia el árbol, no lo podaban tan drásticamente como en la Escuela Lineal, y se le da mucha más importancia al VOLUMEN, en menosprecio al VACIO y a la LINEA

Para este Estilo se conservan casi todas las ramas, formando una masa de vegetación, consiguiendo así, un volumen general importante.

Este Diseño se empieza, por que la rama principal se sitúe muy cerca del NEBARI, no dejando casi nada del tronco a la vista, dando un aspecto de árbol bajo y achaparrado.

En la Escuela Japonesa su signo es INN, (YIN en CHINA) elemento asociado a la figura FEMENINA, frondosa, húmedo, envolvente

En este estilo, es muy difícil conseguir un buen trabajo, ya que se requiere de un constante cuidado, por que un crecimiento sin control tanto horizontal como verticalmente, nos hará perder fácilmente la triangulación, necesaria en este tipo de Escuela.

Las medidas de las Secciones Doradas se aplicarán las mismas que para la Escuela Lineal pero INVIRTIENDO LOS VALORES DE K

El valor máximo cerca del Nebari y el mínimo en el ápice

ESCUELA DE VOLUMENES

LEYES PARA UNA RAMA CREADORA DE BELLEZA

- 1.- Las ramas nacen en los puntos Dorados, invertidos, siendo Q5, Q4, Q3, el lugar ideal para SASHIEDA, pero solo una rama, con su volumen, será la creadora de Diseño.
- 2.- Las demás ramas, acompañarán, con sus respectivos volúmenes, ala rama principal.
- 3.- Cuando una rama nace en" Q" diferente al deseado, dicha rama bajará en el diseño, hasta encontrarse frente a uno de los Puntos Dorados.
- 4.- Las vasijas para contener este tipo de composiciones, son algo más HONDAS Y PESADAS que en las composiciones lineales.
- 5.- Es una Escuela muy estricta en los JIME (correctores, ya que no los permite en la Sección Dorada del Nebari, pero sí los correctores de injertos vivos.
- 6.- En raras ocasiones se mezclará VOLUMEN con MADERAS MUERTAS.
- 7.- La composición será creada exclusivamente por volúmenes, no permitiendo las líneas, solo se admite EL VOLUMEN TOTAL.
 - EN LA ESCUELA CHINA EL VOLUMEN ES UN TODO COMPACTO
 - EN LA ESCUELA JAPONESA, LOS VOLUMENES SE SEPARAN, AUNQUE MUY SUTILMENTE.
- 8.- La belleza de cada punto es perfecta, cuando con esta se resalta, el volumen principal, con los volúmenes que le acompañan
- 9.- El árbol en su totalidad, hará una reverencia al espectador (VENIA)
- 10.- Entre dos puntos de belleza se encuentra el punto de GRULLA

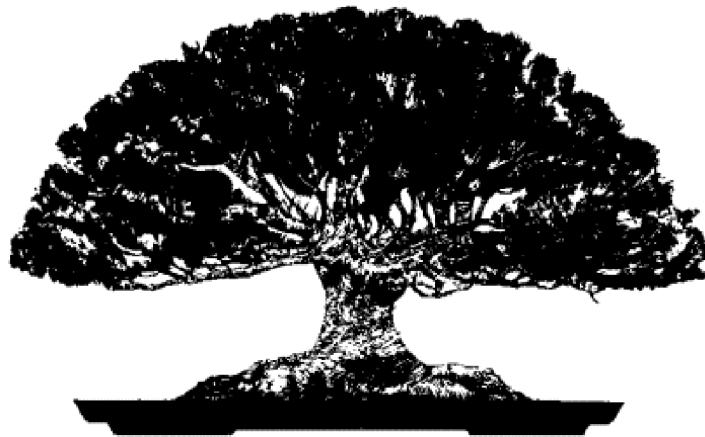

ESCUELA LINEAL O CLASICA

LEYES PARA UNA RAMA CREADORA DE BELLEZA

Cuando una Rama Creadora de Diseño, surge en uno de los Puntos Dorados, o cerca de uno de ellos, se aplicarán estos conceptos:

- 1.- Puede nacer más de una rama en un Punto Dorado, pero solo una de ellas, la más fuerte o bella, será creadora de Diseño
- 2.- Las ramas aunque surjan exactamente de un Punto Dorado, acompañarán en su movimiento a la rama principal.
- 3.- Cuando la rama principal nazca en un punto K, distinto al que nos conviene en el Diseño, dicha rama bajará, hasta encontrar un Punto Dorado, situándose frente a él, como si de un volumen se tratara.
- 4.- Las ramas Creadoras de Diseño, son LIBRES, pueden surgir en ángulo recto, caer en el espacio o subir ligeramente.
- 5.- En el caso de que las ramas se desplacen por el espacio, cada una de ellas, se ubicará, lo más cercano a los Puntos Dorados-
- 6.- La composición se puede realizar CON LINEAS Y VOLUMENES (MIXTA)
- 7.- La composición se puede realizar solo con VOLUMENES (volumen)
- 8.- La composición se puede realizar solo con LINEAS (lineal)
- 9.- La belleza de cada punto será espléndida, cuando se realiza las ramas auxiliares.

10.- Cuando no exista una rama K, se puede sustituir por un JIN

11.- El árbol y las ramas que lo componen, se deben inclinar, ligeramente hacia el espectador.

12.- Para embellecer al conjunto, encontraremos entre dos K, un punto FENIX. Este punto nos creará más profundidad en el diseño y nos aportará la tercera Dimensión, tan necesaria en esta Escuela

Regla dorada

Si un árbol lo diseñamos, para que salga una rama en cada Punto Dorado, al darle forma al tronco, (en cualquiera de los Estilos), los Puntos deberán de encontrarse en los mismos K, por ser una constante del Universo, si no se hace así, el efecto óptico, nos dirá, que en ese lugar de la composición HAY UN DEFECTO DE ARMONIA

ALGUNOS EJEMPLOS ESCUELAS CONTEMPORANEAS



ESCUELA CONTEMPORANEA

Esta es la Escuela, que se está poniendo de moda entre los jóvenes Maestros.

Es una Escuela para audaces, para gente con ideas propias, que no se quieren someter a unas leyes estrictas

Con esta Escuela se puede romper con todos los moldes establecidos y con todas las reglas básicas.

Es una Escuela para inconformistas, con proyectos nuevos.

Se puede trabajar con absoluta libertad.

Es la regla DE CASI TODO VALE, SI EL RESULTADO ES BELLO.

Esta regla parece a simple vista la más fácil, por que te deja crear.

Es una Escuela para Anárquicos.

Para mezclar Estilos y crear nuevos.

Pero esta facilidad solo es aparente, aunque no tenga reglas fijas, hay UNA, que es inviolable, LA ARMONIA.

Hay otras DOS, que es bueno respetarlas EL VOLUMEN Y EL VACIO.-

Al romper con todas las reglas, se permite todo, desde cruzar ramas a ángulos inverosímiles.

Desde plantar "CASCADAS" en "LAJA" a plantar árboles jóvenes en vasijas antiquísimas.

Se pueden añadir "plantas de acompañamiento" o "acento" en cualquier estilo de BONSAI.

Con esta libertad puedes exteriorizar TÚ ARTE y TUS SENTIMIENTOS, es como EL CUBISMO o LO ABSTRACTO, es poner tú propio YO, tu ESTILO, TU FIRMA.

ESCUELA NEOCLASICA O DE VOLUMEN Y LINEA

Como su nombre indica, esta es una Escuela, mezcla de las dos anteriores la LINEAL Y LA DE VOLUMEN.

Se empezó a trabajar a finales del siglo, XIX pero su clasificación total, se obtuvo a principios del siglo XX, en el periodo ENTRE GUERRAS.

Es una Escuela muy extendida, casi todos los árboles que veremos en Exposiciones, pertenecen a esta Escuela.

Combina los dos Elementos ya descritos el INN y el YO (YIN-YANG) Se caracteriza por tener el TACHIAGARI (distancia entre el NEBARI Y LA PRIMERA RAMA), completamente limpio de ramas en su primer tercio y el resto lo forma la vegetación, muy densa y formada por los diferentes volúmenes de masa de follaje

Los volúmenes en un solo grupo significan TRIANGULARIDAD, entre TIERRA-HOMBRE-CIELO, en la segunda dualidad (INN-YO)

Dos volúmenes significan la DUALIDAD entre el INN y el YO

Tres volúmenes, es la TRIOLOGIA, con la suma de HOMBRE-TIERRA-CIELO

Para su medida se emplea tanto las constantes de "K" o de "Q"
Solo que veremos en el diseño, la escuela predominante y esta será la que domine sobre el trabajo



ESCUELAS AMERICANAS

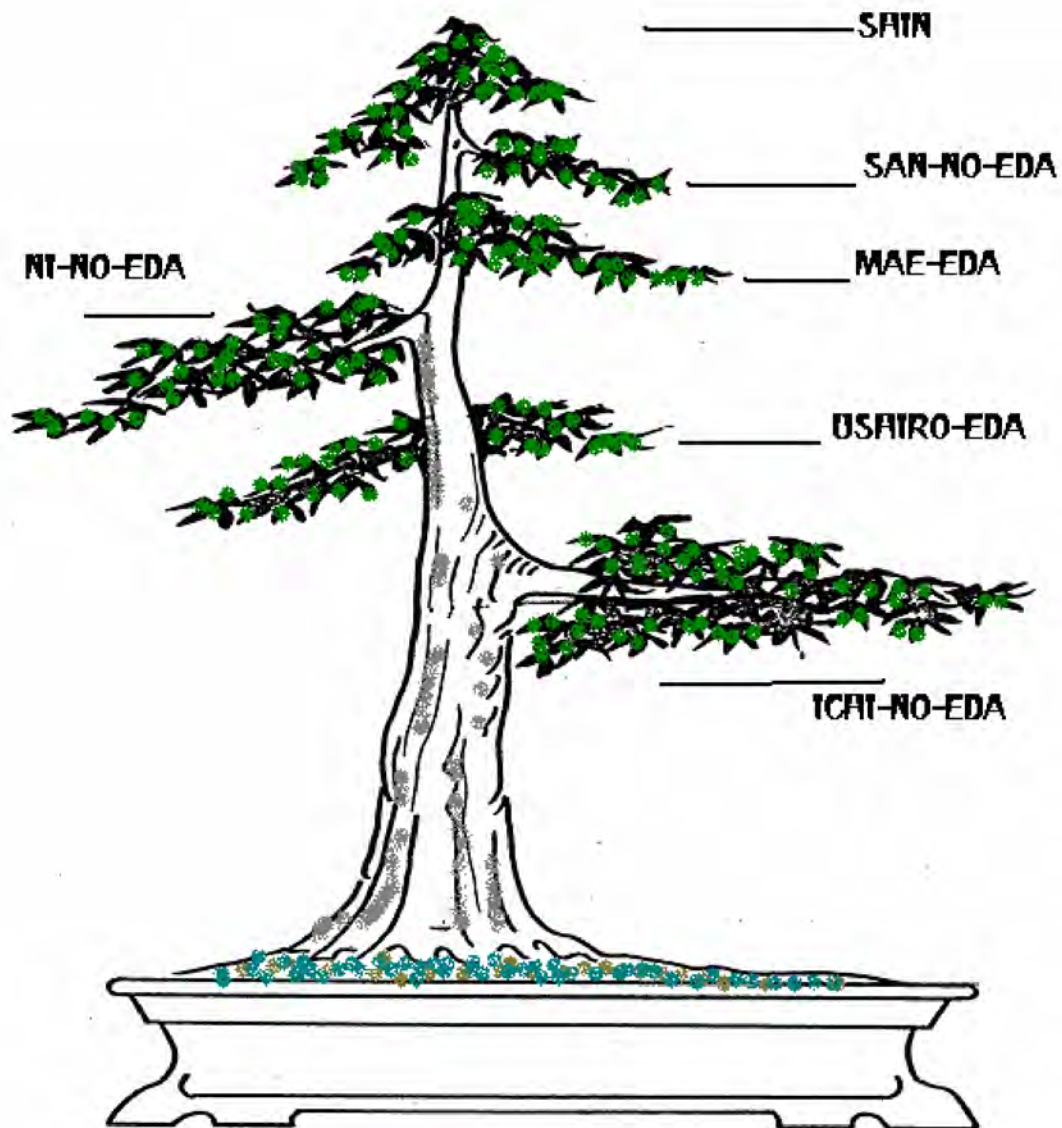

ESCUELA AMERICANA

CAPITULO 16

TRONCO DEL ARBOL

ANGULO DE LAS RAMAS

Todas las ramas, seguirán el mismo ángulo que el marcado por la primera rama de diseño

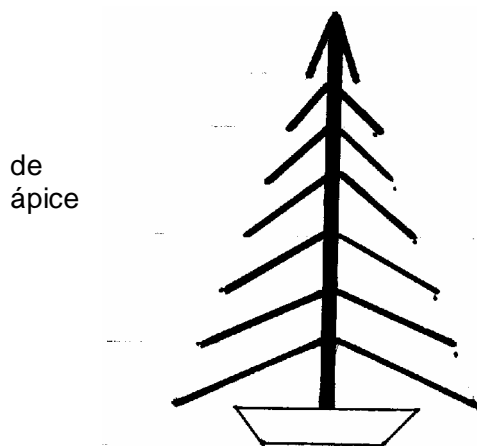

LARGO DE LAS RAMAS

Se reducirá progresivamente, la longitud las ramas, según estas, están más cercanas al

Se trazarán dos líneas imaginarias

La primera del APICE a la primera rama

La segunda del ápice a UKE-EDA

DENTRO DE ESTAS LENEAS IMAGINARIAS, SE ACOPLARAN EL RESTO DE LAS RAMAS

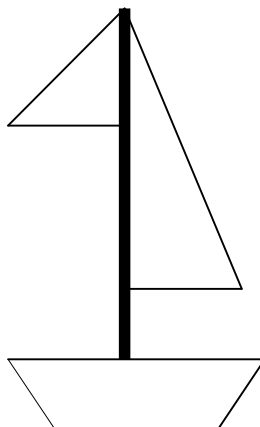

NOMBRE DE LAS RAMAS, DEPENDIENDO DE LA ARMONIA QUE OCUPEN

1º ARMONIA

SASHI-EDA

USHIRO-EDA

UKE-EDA

MAE-EDA

JUSHIN / APICE / SHIN

2º ARMONIA

ICHI-NO-EDA

NI-NO-EDA

SAN-NO-EDA

YON-NO-EDA

3º ARMONIA

GO-NO-EDA

ROKU-NO-EDA

NANA-NO-EDA

HACHI-NO-EDA

4º ARMONIA

YU-SHI-NO-EDA

YU-NI-NO-EDA

YU-SAN-NO-EDA

YU-GO-NO-EDA

RANGO DE CADA RAMA DENTRO DEL CONJUNTO

KEI / SASHI- EDA

El concepto KEI, corresponde siempre a la RAMA CREADORA DE DISEÑO.

Esta rama se integrará en el diseño, armónicamente, apenas sin que se la note, como si pasara desapercibida, dentro de la espectacularidad del árbol, pero sin ostentación, escondiendo su belleza en el resto del diseño.

SIENDO LA RAMA MÁS BELLA DEL ARBOL, resaltará a las demás ramas, sin ocultarlas, disimulándose en el conjunto.

WA / USHIRO-EDA

Esta rama es la que se encarga, de dar profundidad al diseño, se le da la parte trasera del árbol y es el toque del DISEÑO como LA TERCERA DIMENSION, dentro de la Armonía.

SEI / UKE- EDA

Rama importantísima, es la que se encarga en el conjunto de dar BALANCE A LA RAMA PRINCIPAL, equilibrando así el conjunto.

JACU / MAE- EDA

Esta rama es la más cercana al espectador, es la FRONTAL, y su misión es, dar la sensación de tranquilidad, de apacibilidad.

En esta rama termina LA PRIMERA ARMONIA

CAPITULO 17

RAMAS - RAMIFICACION

Consiste en añadir ramas cada vez más finas para dar al árbol la sensación de un gran árbol.



Hay TRES TECNICAS principales para mejorar la forma del BONSAI:

LA PODA

EL PINZADO

EL ALAMBRADO

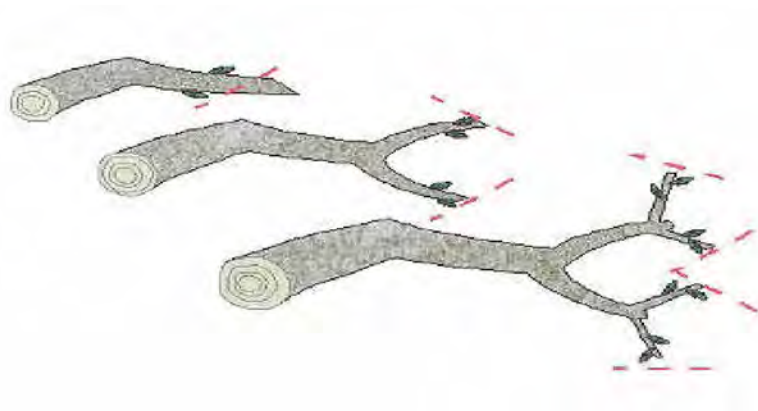

RAMAS QUE AYUDAN AL DISEÑO

LAS YAKU-EDA

Cuando escogemos un plantón para, a partir de él diseñar un futuro BONSAI, nos encontramos con ramas por todos lados. Tenemos que distinguir las que nos sobran o no, para el diseño

En principio, existen dos tipos de ramas, a saber:

LAS YAKU EDA

Ramas débiles o nuevas, que con el tiempo pueden crear diseño.

Al ser jóvenes pueden ser alambradas, se les puede formar y dar forma

Estas ramas son las que podemos dejar y aprovechar para el diseño

En la Escuela Clásica se las denomina:

- **SASHI-EDA**
- **USHIRO-EDA** **(URA-EDA)**
- **UKE-EDA**
- **MAE-EDA**
- **JUSHIN** **(SHIN) O APICE**

* La posición de SASHIEDA, como directriz del diseño, es variable

RAMAS QUE AYUDAN AL DISEÑO

LAS IMI-EDA

Las IMI-EDA, son ramas también jóvenes, pero que no nos valen para el diseño, por lo tanto lo primero que debemos de hacer es, quitarlas del conjunto del árbol, así tendremos más vista para el diseño, al dejarnos más despejado el tronco, quitaremos follaje y el trabajo será más fácil.

Como vamos a dejar solo las YUKU-EDA, estas las marcaremos con pintura, con un lazo o con pinzas, con lo que se nos ocurra, para no cortarlas al limpiar el follaje de las IMI-EDA

LOS NOMBRES MÁS CONOCIDOS DE LAS IMI-EDA SON:

KARE-EDA	Rama muerta
KASANARI-EDA	Ramas paralelas
KASANE-EDA	Ramas que salen de un mismo punto
HAN-NUKI-EDA	Ramas opuestas
KUROMATA-EDA	Ramas formando una V
FUTUKARE-EDA	Ramas que se meten por encima
KUTISIKI-EDA	Ramas que se meten por debajo
ACHI-EDA	Ramas colgantes de SASHI-EDA
KURUMA- EDA	Rama en forma de radios de rueda de bicicleta
KARUMA-EDA	Ramas que en principio no valen
KASAN-EDA	Ramas que nacen en un mismo punto
KAN-NUKI-EDA	Ramas opuestas en un mismo nivel
KOSA-EDA	Ramas que se cruzan
KAEN-MATA-EDA	Ramas que salen hacia arriba

METSUKI-EDA	Ramas que salen hacia delante (pincha-ojos)
TSUKIDASHI-EDA	Ramas hacia el frente o hacia abajo
GYUKE-EDA	Ramas que se vuelven hacia el tronco
GYAKU-BOSARI-EDA	Ramas a partir de un engrosamiento
SHINHIRE-EDA	Ramas que salen de un tocón
SHINNASHI-EDA	Sin ápice
SAKASA-EDA	Ramas que se vuelven hacia atrás
HARA-EDA	Ramas que salen de una curva interior
HANEN-EDA	Ramas en círculo
FUTUMATA-EDA	Ramas en forma de lengua de serpiente
MIKKIRI-EDA	Ramas que se cruzan por delante del tronco
TACHI-EDA	Ramas que crecen por encima de la principal
FUTUKORO-EDA	Ramas que pueden valer o no al diseño
HIJI-TSUKI-EDA	Ramas acodadas con ángulo
SAGARI-EDA	Ramas hacia abajo en ángulo
MIKIRI-EDA	Ramas en forma de ovillo
KARAMI-EDA	Ramas que no están en su sitio

RAMAS MUERTAS Y CONCAVIDADES



TEN-JIN

Ápice muerto

EDA-JIN

Rama muerta

YIN

Tocón pequeño

SHARI-MIKI

Porción de corteza pelada, en rama o tronco

SABA-MIKI

Es un SHARI-MIKI, pero con la corteza trabajada

URO-MIKI

Es un ahuecamiento del tronco

AMAYADORI

Ahuecamiento mayor de un

tronco, casi una Caverna.



ESTILO DE LAS RAMAS DENTRO DE LOS CINCO ELEMENTOS

EL ELEMENTO MADERA

TACO SUKURI

Esta es una rama que da más de dos vueltas y media, acompañando a un árbol con varias curvas.

COLA DE DRAGON CORTA

Se caracteriza, por ser ramas, muy largas, macizas y de mucho volumen

COLA DE DRAGON LARGA

Ramas enormes, largas y macizas, follaje en continuidad, ramas clásicas de la Escuela de Volumen



ESTILO DE LAS RAMAS DENTRO DE LOS CINCO ELEMENTOS

EL ELEMENTO TIERRA

VUELO DE LOS PAJAROS

Son unas ramas delgadas, propias de la Escuela Lineal, peladas en su mayor parte, y se concentra el diseño en la punta de estas, se usa en árboles de flor, fruto y de follaje.

PECHO DE PALOMA

Es clásica en la Escuela de Volúmenes, es lo más parecido a la forma del cuerpo de un erizo, es propia de los PINOS, con puntas en el Follaje y no deja casi ver las ramas que la sostienen

Se trabaja en la Escuela China y en la Neoclásica

PAGODA O CABEZA DE BUDA

Follaje en forma de "MOÑO DE BUDA ", es típico de la Escuela China, el follaje de las ramas, forma como bolas, se trabaja también en la Neoclásica

SAMURAI

Tiene forma de "MOÑO "de Samurai, clásica en árboles rectos, cortos y macizos.

Típica de la escuela de VOLUMENES

ESTILO DE LAS RAMAS DENTRO DE LOS CINCO ELEMENTOS

EL ELEMENTO METAL

PUNTA DE FLECHA

Se ve perfectamente a las ramas que sostienen a las hojas

PUNTA DE DIAMANTE

También se ve a las ramas, y como la palabra indica su estructura tiene forma de diamante

PUNTA PLANA O HIRA-EDA

Sus ramas son planas, su punto más lejano o ápice es plano, se parece a un disco, casi sin volumen

MANO DE BUDA

Llamada también MUDRAS, o posiciones de los DEDOS DE LA MANO DE BUDA, que a su vez mueve los CHAKRAS, situados en la espina dorsal.

Su follaje es una forma de mano invertida, típica de las escuelas Chinas.

FIGURATIVAS

Diseño forzado de las ramas, para que formen figuras decorativas o de animales

SIMBOLICAS

Ramas muy trabajadas, para que simbolicen cosas como: Atletismo, alegría. Tristeza etc. O también anagramas como: El elefante sagrado o en la Escuela Tailandesa, Los Dragones.

MITICAS

Forman estas ramas, leyendas o signos y también letras. En algunos casos, también FORMAS como: escaleras, diversas tallas siempre relacionadas con algo sagrado

LEYES DEL LARGO DE LAS RAMAS

LEYES PARALELAS

En la ESCUELA LINEAL, la anchura máxima que tendrá un árbol, será:

MAXIMA ANCHURA= La suma de la totalidad De sus SECCIONES DORADAS

MINIMO DE ANCHO= La SECCION DORADA más pequeña

Cuando todos los puntos son armónicos, la composición total es armónica

Los PUNTOS DE BELLEZA, laterales, saldrán del resultado, de los puntos de belleza verticales.

Si es una composición, hay anchos diversos, estos tenderán a ser iguales a la longitud de una de LAS SECCIONES DORADAS o de varias de ellas.

En la ESCUELA LINEAL, entre dos PUNTOS DORADOS, se dejan variables de JADE.

En la escuela de VOLUMEN, no se dejará ningún punto de JADE

Una "K "o una "Q ", pueden señalar maderas vivas o muertas

Los puntos de JADE, solo señalarán MADERAS MUERTAS

No es normal encontrar ni JIN ni SHARI, en las escuelas de VOLUMENES

En la escuela de VOLUMENES, variará la Línea dominante, es decir: el ancho, marcará el Diseño, por lo tanto la altura, será la Sección Dorada de alguna de sus partes, o la suma total de todas ellas

Siempre se medirá el Volumen en la línea dominante

RAMAS

ALGUNOS ESTILOS

Conocido el Estilo que tendrá el árbol, con relación al tipo de tronco, aún nos queda conocer, la forma que daremos a las ramas, otro capítulo importante.

Estos estilos, lo mismo que con los troncos, deben ir, según que es lo queramos conseguir y dependiendo de las características del árbol.

LOS ESTILOS MAS CONOCIDOS SON:

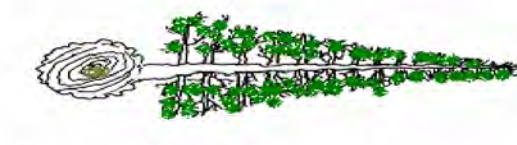

PUNTA DE FLECHA

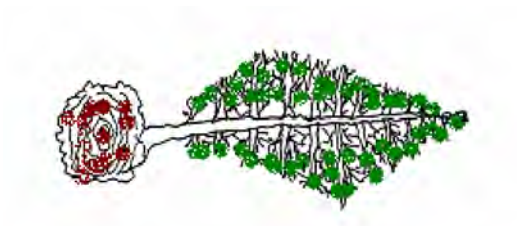

PUNTA DE DIAMANTE



PECHO DE PALOMA

BONSAI, Arte Viviente

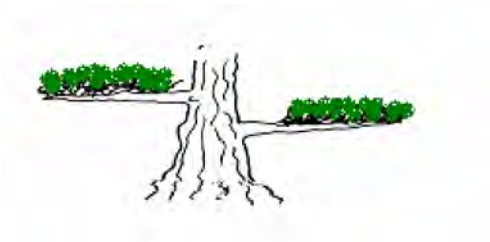

SAMURAI

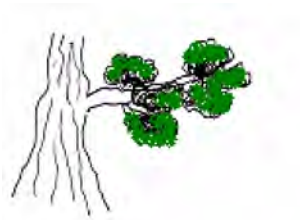

NUBES



VUELO DE PAJAROS

CAPITULO 18

EL TRONCO

El tronco es el que marca carácter en el BONSAI, en él confluyen el OJO DEL DRAGON, de él salen las ramas y de su parte inferior las raíces para soportarlo y alimentarlo.

La mejor técnica para que tengamos el tronco que deseamos es:

DEJA CRECER Y CORTA.



TIPOS DE TRONCOS DEFECTUOSOS

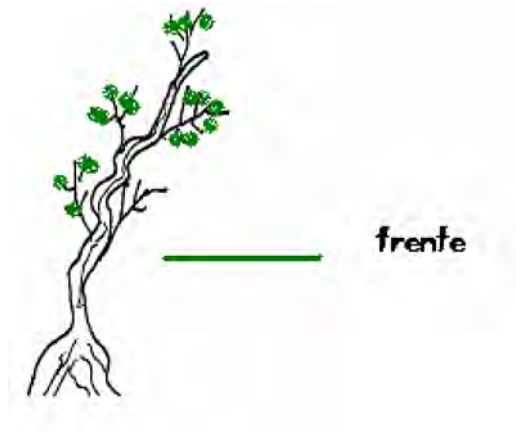

PECHO DE PICHON - HATOMUNO



ARCO - YUMI-KAN



CAÑÓN DE REVOLVER - TEPPU-MIKI



FIGURA INVERTIDA - SAKASA-MIKI



CURVA EN ZIG-ZAG - GIKKURI-MAGARI

TRONCOS MULTIPLES DE UNA SOLA RAIZ

SOKAN	TRONCO DOBLE
KABADUCHI	TRONCO AGRUPADOS EN UNA SOLA RAIZ
KORABUKI	PLANTACION EN FORMA CAPARAZON TORTUGA
IKADABUKI	EN FORMA DE BALSA
NETSUNAGARI	REPTANTE, BROTE EN RAIZ

TRONCO MULTIPLE BOSQUES

SOJU	PLANTACION DE DOS TRONCOS
SAMBON-YOSE	PLANTACION DE TRES TRONCOS
GAHON-YOSE	PLANTACION CINCO TRONCOS
NANAHON-YOSE	PLANTACION SIETE TRONCOS
KYUHON-YOSE	PLANTACION NUEVE TRONCOS
YOSE-UE	MULTIPLES TRONCOS
YAMADORI	AGRUPACION NATURAL
TSUKANI-YOSE	TRONCOS MULTIPLES DEL MISMO TOCON

CAPITULO 19

NEBARI



NEBARI O RAICES

Se denomina NEBARI, a las raíces del árbol, el electo que lo ancla, o la parte que divide el árbol en dos secciones.

Una que profundiza en la tierra, otra que se eleva hacia el cielo

El centro de estas dos partes o ZONA MUERTA, es el NEBARI

Hay tres tipos de raíces básicas en la belleza.

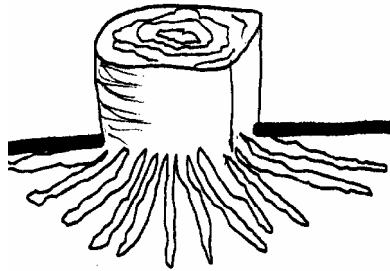

SHIO-HAPPO-NEBARI

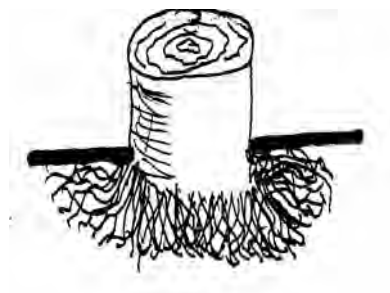

BANKAN

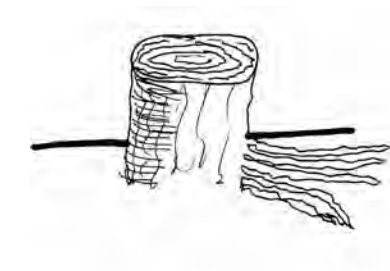

KATA-NEBARI

NEJIME CORRECTORES

Los defectos de las raíces, se pueden corregir con unos correctores, estos pueden ser naturales o artificiales

Estos pueden ser: Hierbas-Plantones vivos y muertos, madera muerta, etc.

HIERBAS

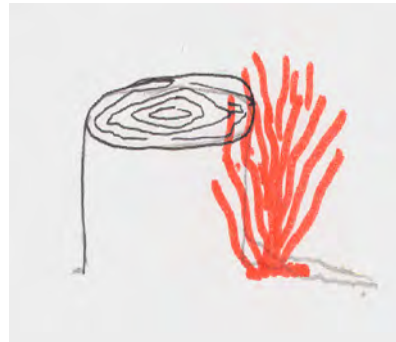

PIEDRA

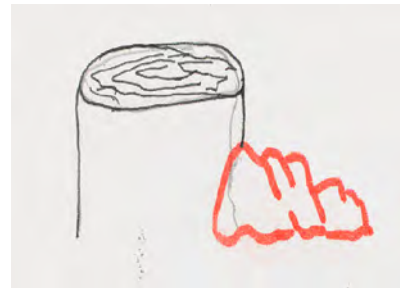

INJERTO DE RAICES CON O SIN PLANTON

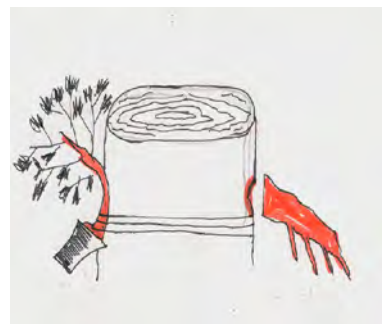

CAPITULO 20

ESTILOS DE BONSAI

ESTILOS UN SOLO TRONCO

BANKAN



HOKIDACHI



BONSAI, Arte Viviente

SABAMIKI



SHARIMIKI

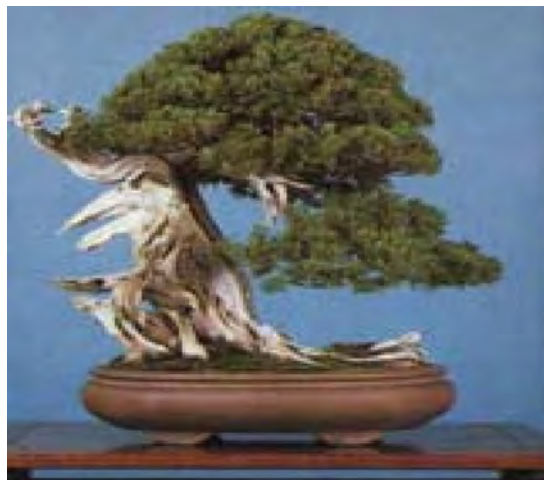

BONSAI, Arte Viviente

NEAGARI



SEKIJOJU



ISHITSUKI



BONSAI, Arte Viviente

NEJICAN



TOKOZUKURI



BONSAI DE UN SOLO TRONCO

<u>DIBUJO</u>	<u>NOMBRE</u>	<u>NOMBRE COMUN</u>
	CHOKKAN	VERTICAL FORMAL
	SHAKKAN	INCLINADO
	KENGAI	CASCADA
	BANKAN	TRONCO RETORCIDO

DIBUJO **NOMBRE** **NOMBRE COMUN**

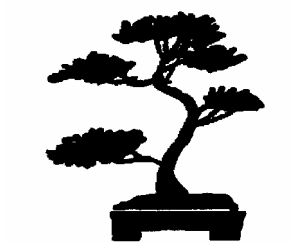

TACHIKI

VERTICAL INFORMAL

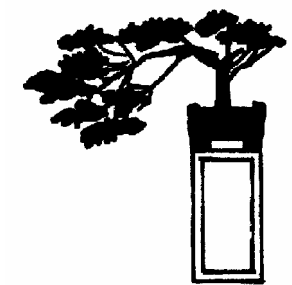

HAN- KENGAI

SEMICASCADA

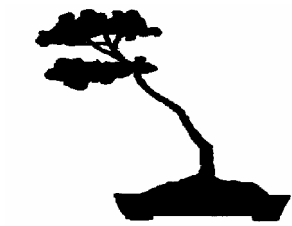

BUNJINJI

LITERATI



HOKIDACHI

ESCOBA

DIBUJO

NOMBRE

NOMBRE COMUN

SHARIMIKI

ROTO POR EL RAYO



SABAMIKI

HERIDO POR EL RAYO



FUKINAHASHI

AZOTADO POR EL VIENTO

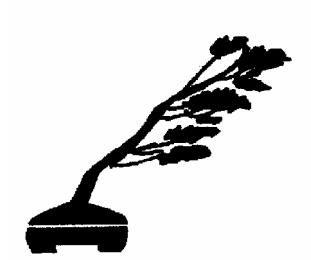

NEAGARI

RAICES EXPUESTAS



DIBUJO

NOMBRE

NOMBRE COMUN

SEKIJOJU

RAICES SOBRE ROCA



ISHITSUKI

PLANTADO SOBRE ROCA



NEJICAN

RETORCIDO



TAKOZUKURI

ESTILO PULPO



ESTILOS DE BONSAI

BONSAI DE TRONCOS MULTIPLE EN UNA SOLA RAIZ

DIBUJO NOMBRE NOMBRE COMUN



SOKAN

DOBLE TRONCO

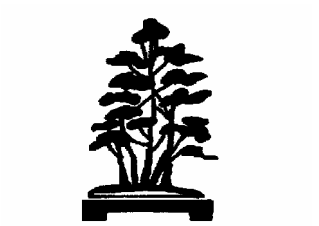

KABUDACHI

MISMA RAIZ

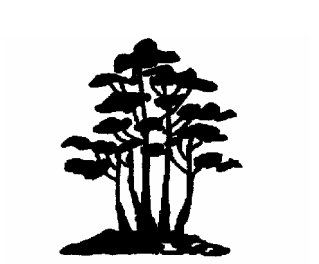

KORABUKI

CAPARAZON



NETSUNAGARI

RAIZ RAPTANTE

BONSAI DE TRONCOS MULTIPLE EN ESTILO BOSQUE

DIBUJO

NOMBRE

NOMBRE COMUN



SOJU

DOS TRONCOS



SAMBON-YOSE

TRIPLE TRONCO



GOHON-YOSE

CINCO TRONCOS



NANAHON-YOSE

SIETE TRONCOS

DIBUJO

NOMBRE

NOMBRE COMUN



KYUHON-YOSE

NUEVE TRONCOS



YOSE-UE

DE MULTIPLES TRONCOS

ESTILOS DE BONSAI

BONSAI OTROS ESTILOS VARIADOS

<u>DIBUJO</u>	<u>NOMBRE</u>	<u>NOMBRE COMUN</u>
---------------	---------------	---------------------

	SHIDARE-ZUKURI	LLORON
--	----------------	--------



SAIKEI

PAISAJE



BONSAI, Arte Viviente

MAME-BONSAI

MINIATURA DE BONSAI



KATADE-MOCHI

BONSAI PEQUEÑO



DIBUJO

NOMBRE

NOMBRE COMUN



CHUMONO BONSAI MEDIO



OMONO BONSAI BONSAI GRANDE